

Schaltschema

TGA Kontra-Legio: Warmwasser-Modul

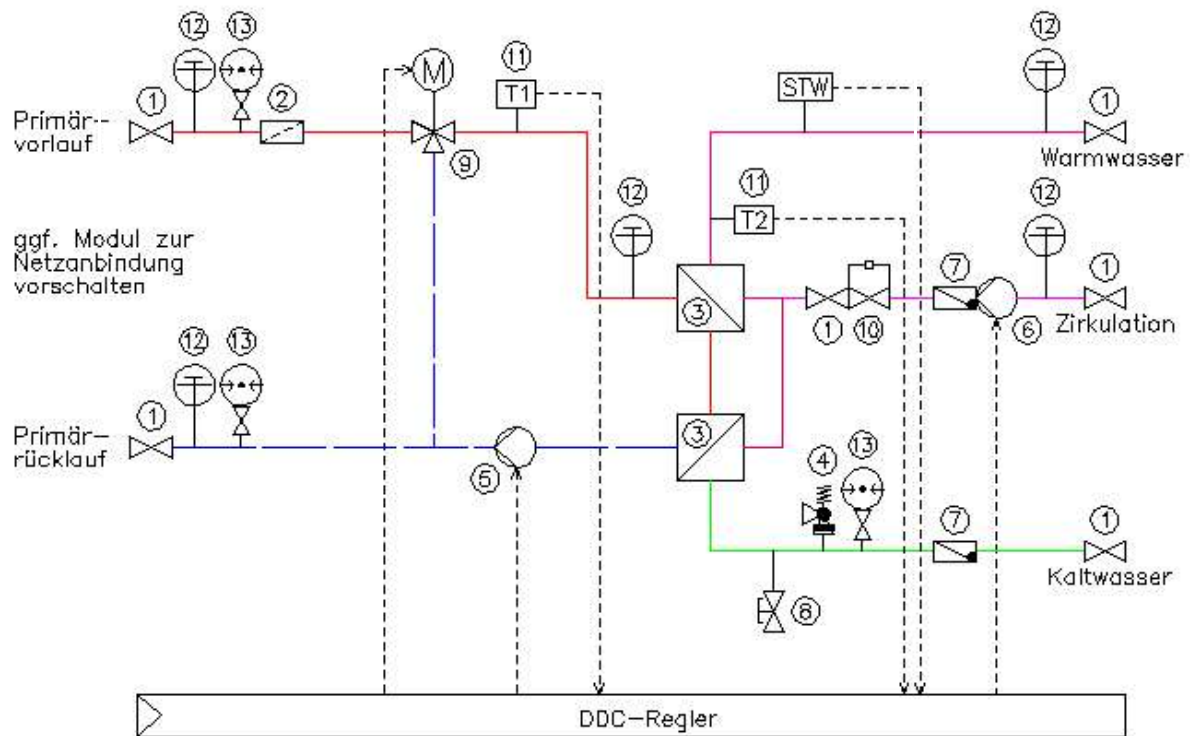

- | | |
|--------------------------|--------------------|
| ① Absperrarmatur | ⑧ Kappenventil |
| ② Schmutzfänger | ⑨ Dreiwegeventil |
| ③ Plattenwärmeübertrager | ⑩ Taco-Setter |
| ④ Sicherheitsventil | ⑪ Temperaturfühler |
| ⑤ Regelpumpe | ⑫ Thermometer |
| ⑥ Zirkulationspumpe | ⑬ Manometer |
| ⑦ Rückflussverhinderer | |

Betriebsverhältnisse		Primärsystem		Trinkwasser		Nennleistung
Primärsystem		Pr.-VL	Pr.-RL	Kaltw.	Warmw.	
max. Betriebs-temperatur	max. Betriebs-überdruck	max. Betriebs-temperatur	max. Betriebs-überdruck	von	bis	kW
110 °C	10 bar	65 °C	10 bar	DN 25	DN 80	
				von	bis	frei wählbar
				DN 25	DN 80	